

CSI



Вебинар ЦРПТ и CSI

Разрешительный режим на кассах и как
подготовиться к офлайн-режиму: разбираем новые
нюансы с ЦРПТ

Программа мероприятия

10:00-10:30 Поговорим о разрешительном режиме на кассах

- ✓ Дорожная карта и сроки по новым товарным группам
- ✓ Как изменяется отношение к штрафам при продаже маркированной продукции
- ✓ Промежуточные результаты запуска разрешительного режима глазами ЦРПТ
- ✓ Онлайн- и офлайн- режим на кассах: зачем нужно, как будет работать с 2025 года? И как подготовиться, чтобы не нарушать закон



Алексей Пронин,
менеджер проекта
группы по партнерским
решениям, ЦРПТ

Программа мероприятия

10:30-11:00 Проведем разбор кейсов, которые возникают у клиентов

- ✓ Как настроить кассовое ПО для корректной работы
- ✓ Как анализировать ошибки и нарушения порядка продажи маркированной продукции
- ✓ Особенности продажи разливного пива и алкогольных наборов с маркированной продукцией



Алексей Анкудинов, Директор по продуктам Set, CSI

Как ритейлеру с Set Retail подготовиться с старту разрешительного режима



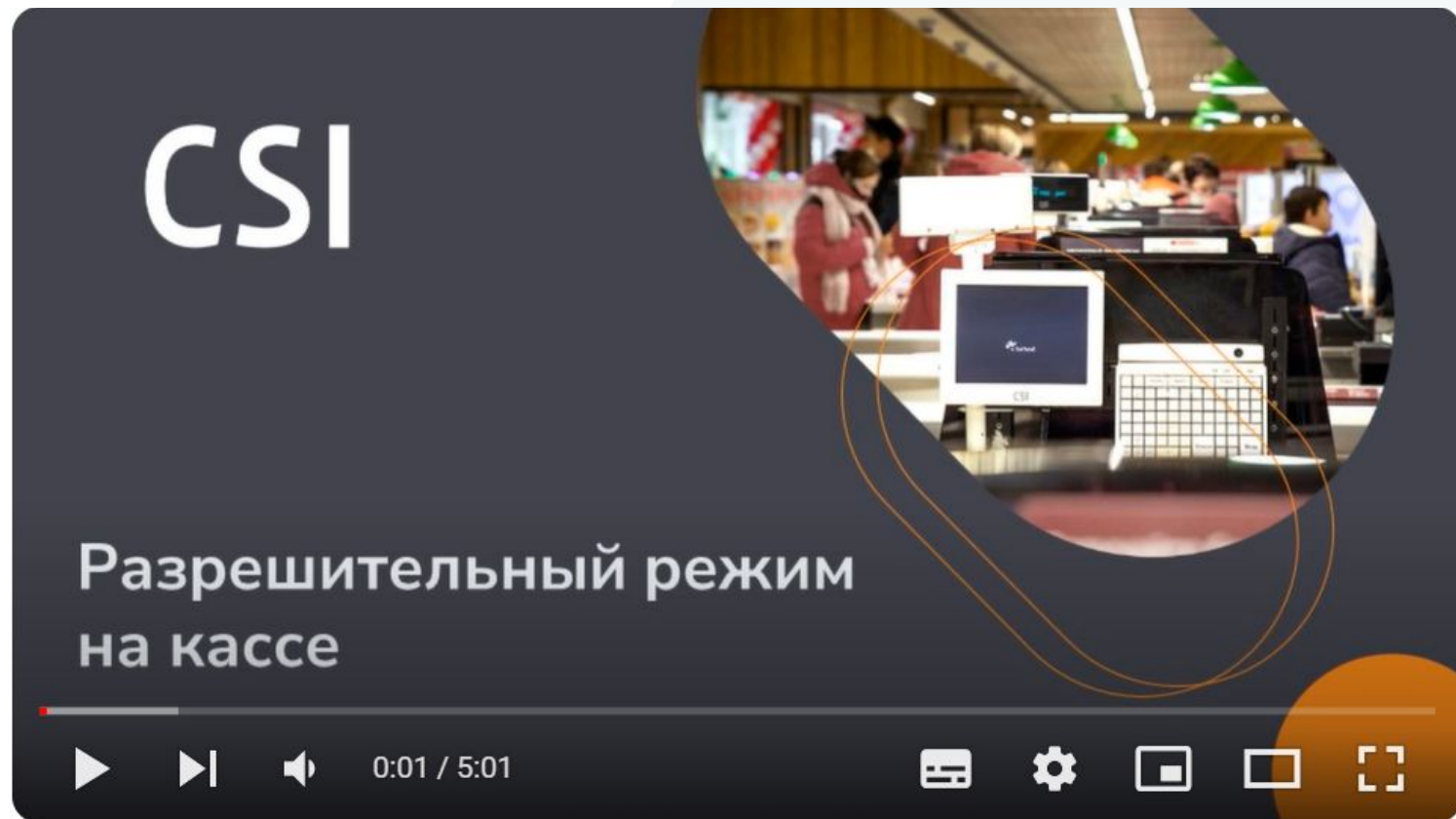

Ссылка
на видео



Ссылка на подробную документацию с учетом всех видов касс Set Retail

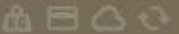

Ссылка на
документацию

Наименование	Сумма
 сумма чека 200.00	
550055 Пиво для тестирования в ЧЗ (Запрет ОГВ)	за Шт. 200.00
 Продажа запрещена по решению гос. органов. Заберите товар у покупателя.	
Администратор Иванов И.И.  17:03	

Немного про CDN в контексте Разрешительного режима



Применяется метод динамического получения списка CDN-площадок:

- 1 октября 2024 года закрылся сервис `markirovka.crpt.ru` — теперь ритейлеры обязаны использовать `cdn.crpt.ru`. В Set Retail улучшили логику работы кассы, чтобы обеспечить бесперебойную работу кассиров и предотвратить двойное сканирование товара в случае кратковременных сбоев и задержек в работе CDN.
- После 1,5 секунд автоматически перебираем CDN в рамках одного сканирования.
- При задержке ответа от CDN более чем на 1,5 секунды, в рамках одного сканирования касса сама обращается к следующей CDN-площадке из списка. Ранее для этого необходимо было повторно сканировать марку на товаре.
- Количество повторных обращений можно настроить — от 1 до 5. По умолчанию установлено «1». После того, как касса выполнила заданное количество повторных обращений и не получила конкретного ответа от «Честного знака», она возвращает ошибку о том, что продажа запрещена, так как нет ответа.

Поддерживаемые типы касс:



Клавиатурная касса



SetTouch



Касса самообслуживания CSI K

Ссылка на новости <https://crystals.ru/infocenter/articles/novinki-set-retail-oktyabr-2024/>

Визуальная настройка валидации категорий в «Честном знаке»

← Внешние процессинги - Валидация в сервисе Честный знак

Адрес сервера валидации	https://cdn.crpt.ru/api/v4/true-api
Токен авторизации	a2217fde-7157-4277-ade1-1fff5c38c441
Таймаут соединения, мс (по умолчанию 1500 мс)	1500
JSON строка ИНН-токен	
Количество повторных обращений (по умолчанию - 0, макси...	

- Не валидировать товары в нефискальных документах
- Разрешить продажу при отсутствии ответа от ЧЗ
- Валидировать алкогольные товары
- Валидировать табачные товары
- Валидировать обувь
- Валидировать парфюмерию
- Валидировать легкую промышленность
- Валидировать шины/диски
- Валидировать фототехнику
- Валидировать молоко
- Валидировать бутылированную воду
- Валидировать велосипеды
- Валидировать воду и прохладительные напитки
- Валидировать лекарства

Начиная с версии 10.4.7:

- Добавлена в интерфейс сервера Set Retail 10 визуальная таблица настроек валидации кодов маркировки по различным категориям товаров (табак, разливное пиво, молочная продукция, вода и т.д.). В каждой из них есть свой набор чекбоксов, которые помогают гибко управлять параметрами валидации.
- Наглядная визуализация предотвратит случайные ошибки, возможные при ручной конфигурации скриптов, а также ускорит и упростит процесс настройки — теперь он будет понятен даже нетехническим специалистам.



[Ссылка на документацию](#)

Объёмы маркировки будут расти



22 млн
покупателей

используют [приложение “Честный знак”](#)
для проверки подлинности товара

787 977
компаний-участниц
программы маркировки

в т.ч. в “пилотах” категорий **Бакалея, Печатная продукция, Бытовая химия**, что существенно ускоряет их запуск

24 категории товаров
уже подлежат обязательной маркировке

3 массовые категории:

Молочная продукция, Бутилированная вода, Легпром — что кратно увеличивает количество участников проекта

5 [стран-участниц](#)
программы маркировки
товаров (ЕАЭС)

Индикаторы риска для розницы и возможные отклонения

В Личном кабинете участника оборота фиксируются все признаки потенциального нарушения обязательных требований при обороте маркированного товара, выявленных в системе маркировки “Честный знак”.

- Отклонения фиксируются и автоматически передаются для проверок в контролирующие органы. Совокупность индикаторов риска и систематические нарушения позволяют запустить проверку со стороны контролирующих органов, несмотря на мораторий для проверки бизнеса.
- С 03 ноября 2023 года вступили в силу **33 индикатора риска** по маркированной продукции на основе данных ГИС МТ. Весь список отклонений доступен [в инструкции](#)

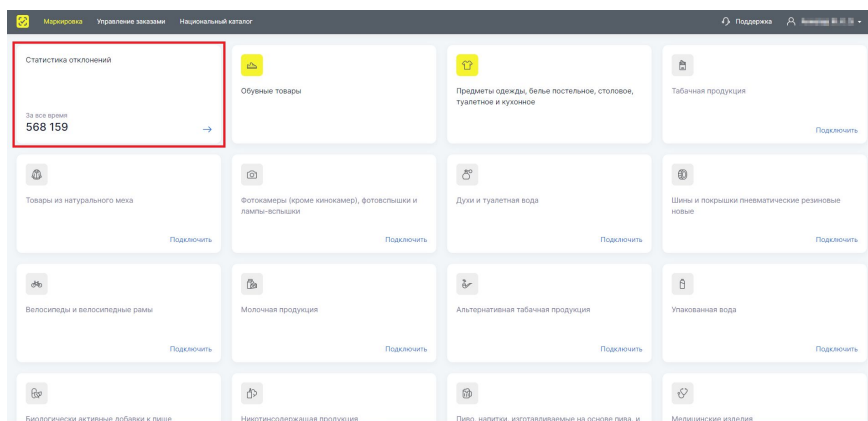

Категория	Всего
Обувные товары	Всего 831
Цены реализации более чем на 25% меньше МРЦ	Сибирский федеральный округ 345
Повторные продажи у разных продавцов	Краснодарский край 167
Повторные продажи у одного продавца менее 30 минут	Краснодарский край 83
Повторные продажи у одного продавца более или равно 30 минут	Краснодарский край 185
Повторная реализация товаров, не подлежащих возврату	Краснодарский край 51
Скачать детализацию	
Табачная продукция	Всего 821
Цены реализации более чем на 25% меньше МРЦ	Сибирский федеральный округ 315
Повторные продажи у разных продавцов	Краснодарский край 267

Что такое Set Mark?

Set Mark — решение для продажи маркированных товаров и акцизного алкоголя в инфраструктуре ритейлера.

Позволяет предотвращать нарушения законодательства в сфере оборота маркированного товара, в том числе офлайн, анализировать и систематизировать предотвращенные инциденты. Поддерживается продажа с RFID и через несколько ИНН.

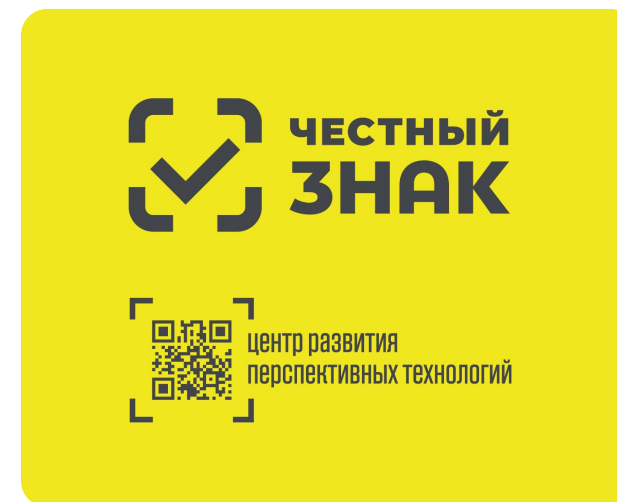

[Всё о продукте](#)

Дополнительные возможности



База знаний о продукте

- ✓ Продажа разливного пива (без сканирования КМ)
- ✓ Продажи в одно сканирование алкоголя
- ✓ Сверка ИНН
- ✓ Резервирование заказов
- ✓ Журнал нарушений
- ✓ Продажа в offline
- ✓ Работа со списками исключений
- ✓ Продажа маркированного товара по RFID (без сканирования КМ)



Set Mark Centrum

- ✓ Модули «Продовольственные товары» и «Непродовольственные товары»
- ✓ Решение с установкой **единого сервера в центральном магазине** (офисе), либо в удаленном сервере



[Ссылка на базу знаний](#)



Set Mark Centrum Enterprise

✓ Модули «Продовольственные товары» и «Непродовольственные товары»

✓ Решение с **централизованным управлением для крупных клиентов** с максимальными требованиями к надёжности, отказоустойчивости, возможности масштабирования



Детали у менеджеров

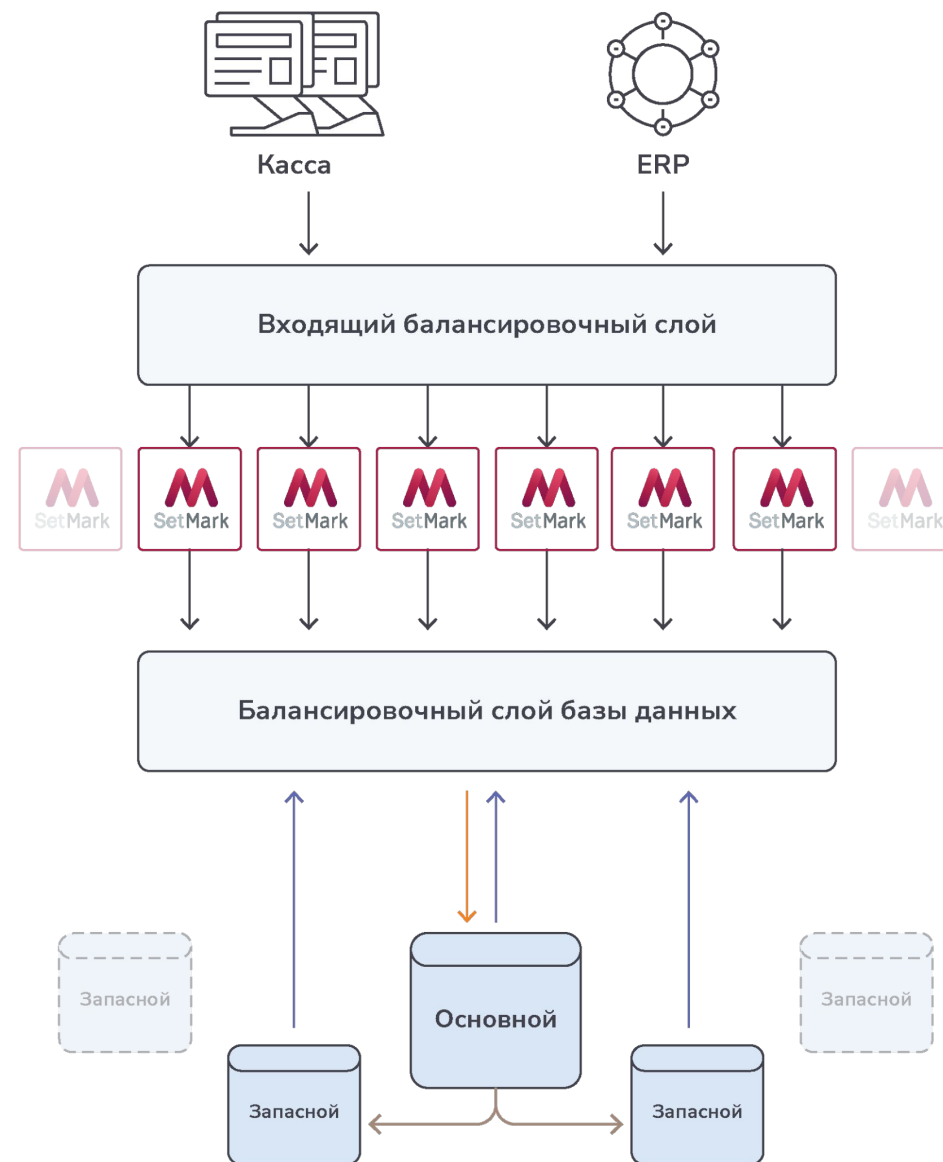

Сводная статистика по ошибкам в %

Алкоголь



1,39% ошибок выбития от всего объема продаж заблокировано сервисом Set Mark

Популярные ошибки во время продажи:

- ❗ «Товара с такой маркой нет на остатках магазина. Продажа невозможна. Передача товара покупателю запрещена!»
- ❗ «Марка не соответствует товару по артикулу. Продажа невозможна. Передача товара покупателю запрещена!»

Непродовольственные товары



4,96%
Парфюм



3,93%
Шины



2,12%
Обувь



3,05%
Табак



3,61%
Легпром

- ❗ «Товара с такой маркой нет на остатках магазина. Продажа невозможна. Передача товара покупателю запрещена!»
- ❗ «Товар с этой маркой был продан ранее. Продажа невозможна. Передача товара покупателю запрещена!»

Алгоритм работы

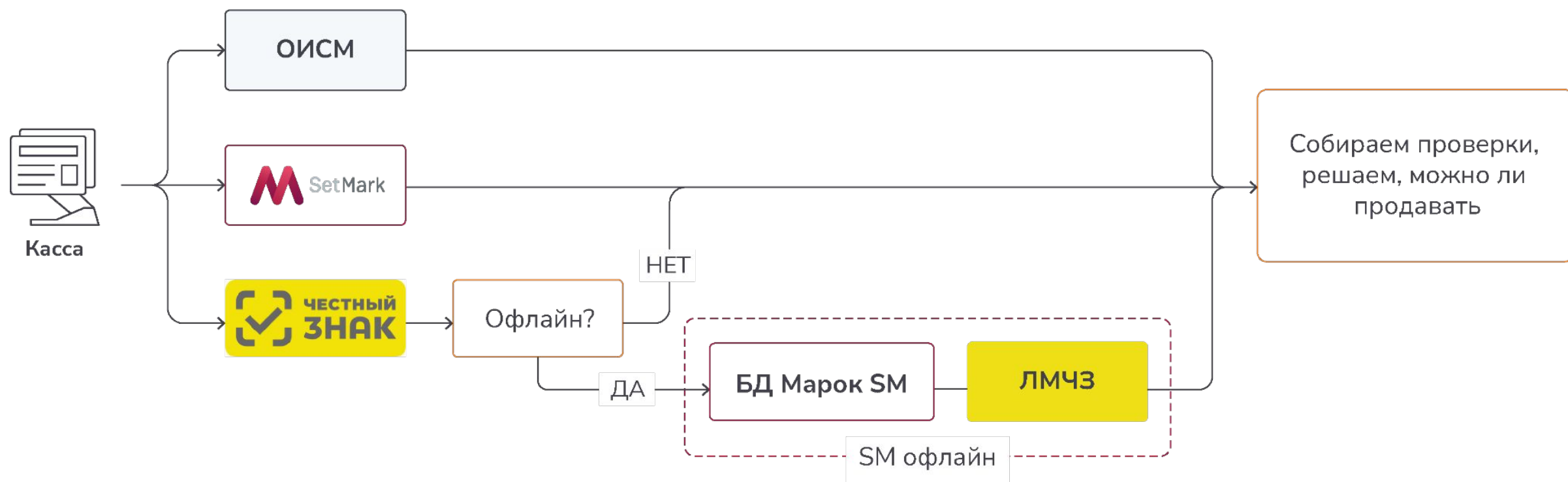

Офлайн режим



ППРФ от 21 ноября
2023 г. № 1944



Регламент подготовки
к проверочному режиму
накассах



Методические рекомендации по
взаимодействию кассового программного
обеспечения с системой маркировки

С 1 марта 2025 года становится обязательной проверка в режиме офлайн для всех товарных групп, кроме безалкогольных напитков.

По новым требованиям, если касса не смогла проверить КМ **онлайн** в Честном Знаке, необходимо проверять марку **офлайн**, в локальном модуле.

**Без проверки онлайн или офлайн
продажа маркированной
продукции **запрещена****

Логика работы

При выявлении нарушения
– блокировка продажи

 Подписанный
законопроект от 21.11.23

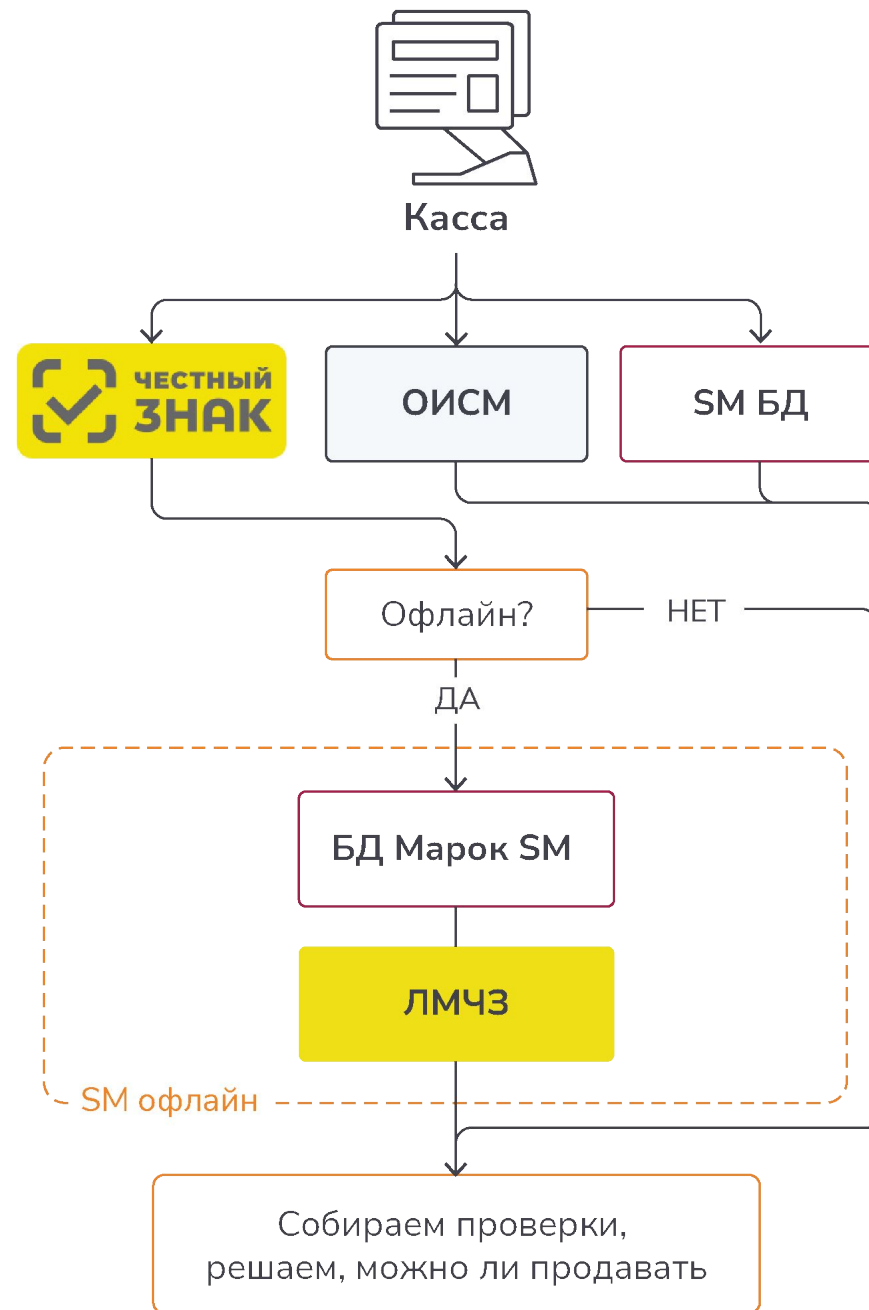

Ограничение до 100 касс

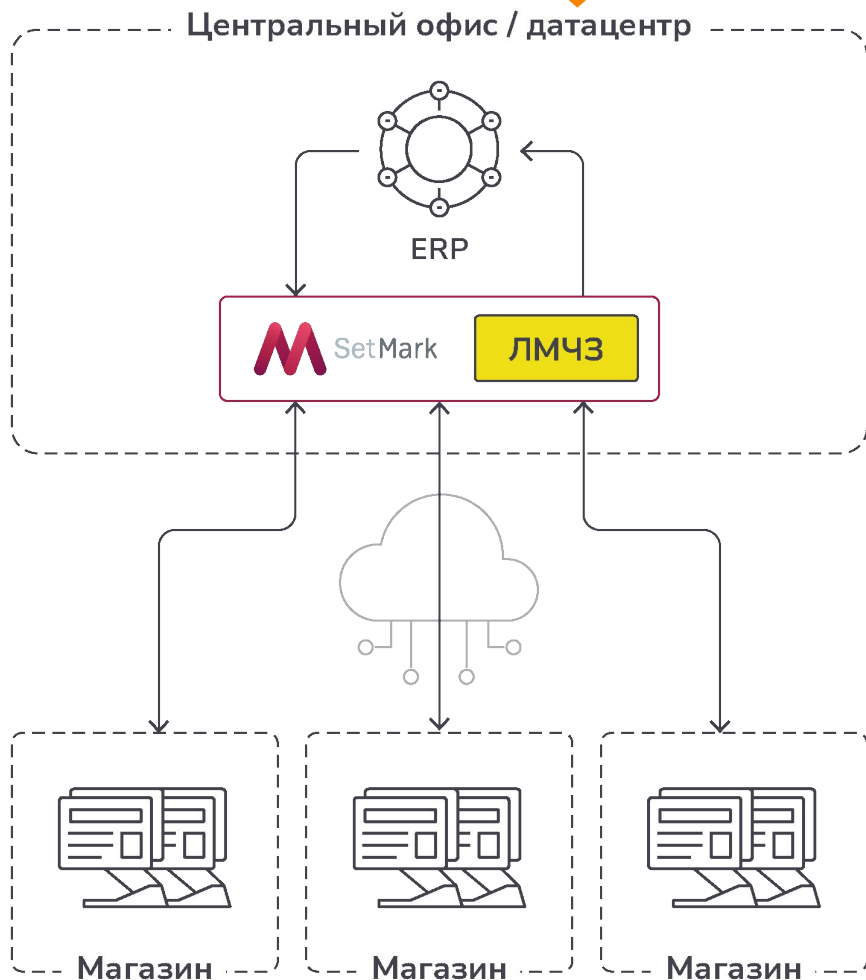

На сервере Set Mark разворачивается сервис проверки для режима офлайн.

Модуль ЛМЧЗ поддерживает до 100 касс

- ✓ Проверка марок, **запрещенных к продаже**, используя загруженную базу данных Локального Модуля Честного Знака (ЛМЧЗ)
- ✓ Локальный модуль обеспечивает **подпись квитанций**, необходимых для передачи в ККТ/ОФД
- ✓ База данных локального модуля **обновляется каждые 2 часа**
- ✓ Работа в режиме полного офлайн на протяжении **72 часов**

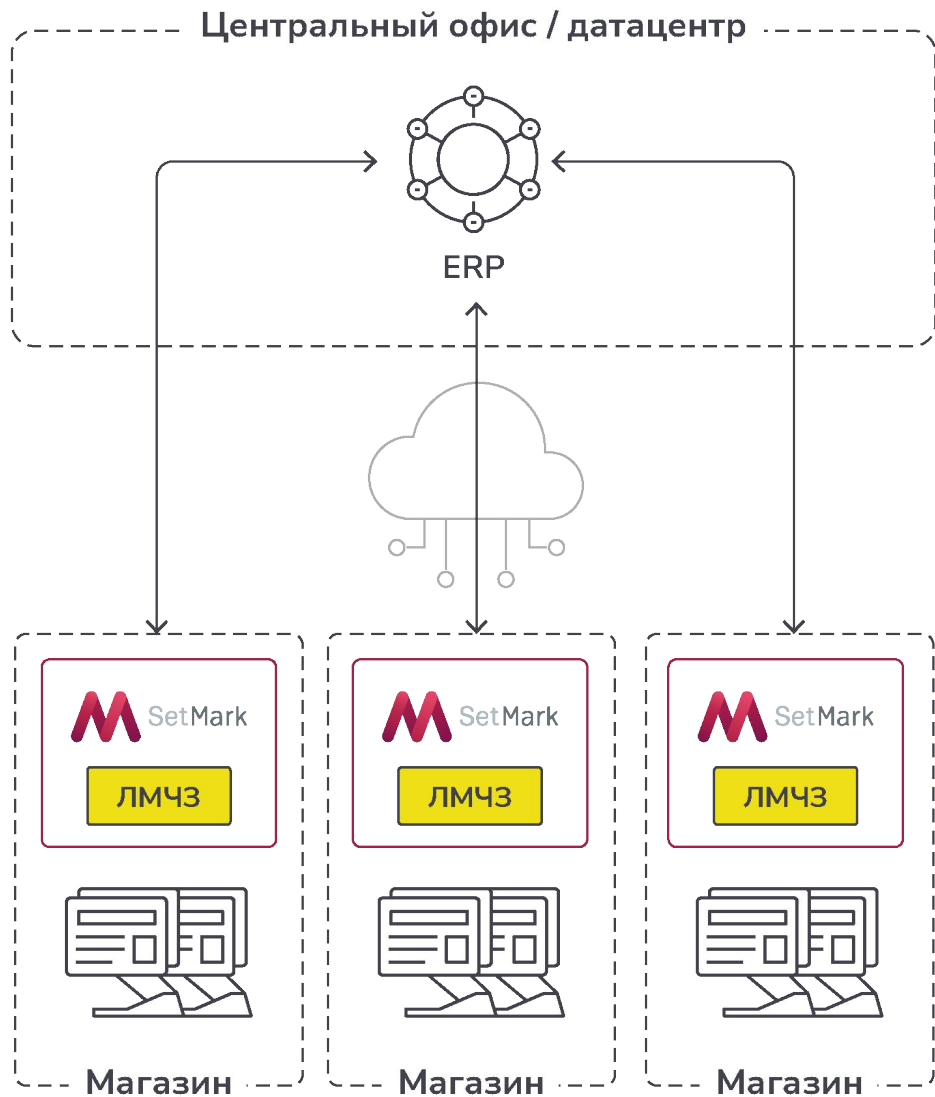

На сервере на уровне магазина Set Mark разворачивается сервис проверки для режима офлайн.

Со стороны CSI разрабатывается централизованный интеграционный модуль (о сроках будет сообщено позднее)

Также в рамках проекта возможна прямая работа кассы с ЛМЧЗ с рядом ограничений

Журнал нарушений

 [Ссылка на документацию](#)

В функциональность Set Mark включена возможность анализировать инциденты, происходящие на кассах в процессе продажи маркированного товара. С помощью Журнала нарушений клиенты получают возможность контролировать работу касс с маркированным товаром и анализировать причины ошибок, которые возникали при проверках в сервисах Set Mark, Честный знак, ОИСМ.

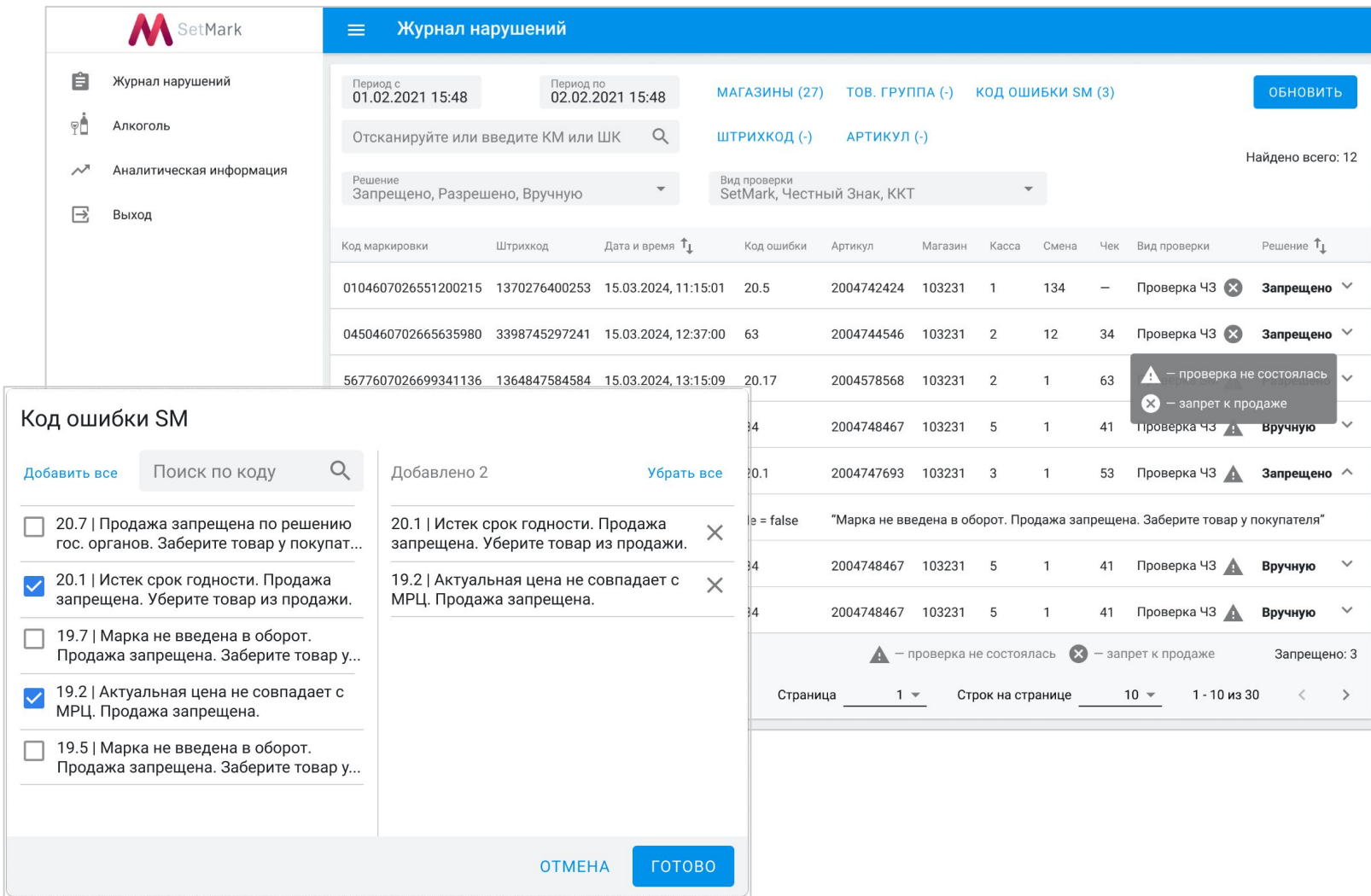

Журнал нарушений

Период с 01.02.2021 15:48 Период по 02.02.2021 15:48 МАГАЗИНЫ (27) ТОВ. ГРУППА (-) КОД ОШИБКИ SM (3) **ОБНОВИТЬ**

Отсканируйте или введите КМ или ШК **ШТРИХКОД (-)** **АРТИКУЛ (-)** Найдено всего: 12

Решение: Запрещено, Разрешено, Вручную Вид проверки: SetMark, Честный Знак, ККТ

Код маркировки	Штрихкод	Дата и время	Код ошибки	Артикул	Магазин	Касса	Смена	Чек	Вид проверки	Решение
0104607026551200215	1370276400253	15.03.2024, 11:15:01	20.5	2004742424	103231	1	134	-	Проверка ЧЗ	Запрещено
0450460702665635980	3398745297241	15.03.2024, 12:37:00	63	2004744546	103231	2	12	34	Проверка ЧЗ	Запрещено
5677607026699341136	1364847584584	15.03.2024, 13:15:09	20.17	2004578568	103231	2	1	63	Проверка ЧЗ	Вручную
									Проверка ЧЗ	Вручную
									Проверка ЧЗ	Запрещено
									Проверка ЧЗ	Вручную
									Проверка ЧЗ	Запрещено

Код ошибки SM





Добавить все Поиск по коду **Добавлено 2** Убрать все

- 20.7 | Продажа запрещена по решению гос. органов. Заберите товар у покупат...
- 20.1 | Истек срок годности. Продажа запрещена. Уберите товар из продажи.
- 19.7 | Марка не введена в оборот. Продажа запрещена. Заберите товар у...
- 19.2 | Актуальная цена не совпадает с МРЦ. Продажа запрещена.
- 19.5 | Марка не введена в оборот. Продажа запрещена. Заберите товар у...

ОТМЕНА **ГОТОВО**

Страница 1 Строк на странице 10 1 - 10 из 30

Детали по марке

Дата и время 	Код маркировки	Штрихкод / Артикул	Магазин	Чек / Касса / Смена	Сервис проверки	Код ошибки SetMark	Решение кассы о продаже
15.03.2024 11:15:01	0104607026551200215	1370276400253 2004742424	103231	№103225151 120 / 21	Честный знак	20.5 	Запрещено
15.03.2024 11:15:01	0104607026551200215	1370276400253 2004742424	103231	№103225151 120 / 21	Честный знак	20.5  	По решению кассира

- Код марки
- Штрихкод
- Артикул
- Решение кассы
- Дата инцидента
- Номер кассы, магазина



Сравнение фактических нарушений и заблокированных продаж (в зависимости от настроек кассы)

Марка не введена в оборот
JSON ошибки



Подробный ответ Честного Знака в JSON формате

Быстрая продажа разливного пива

Этапы маркировки пива и слабого алкоголя



Новое в маркировке пива

- с 1 июня 2024 г. - при розничной продаже необходимо сканировать код маркировки каждой единицы фасованной продукции
- с 1 сентября 2024 г. - новые правила маркировки пива и слабоалкогольных напитков
- с 1 октября 2024 г. - старт обязательной маркировки безалкогольного пива
- с 1 ноября 2024 г. - разрешительный режим на кассах для фасованной продукции
- с 15 января 2025 г. - запрещен оборот немаркированного пива в бутылке и банке, произведенного до начала обязательной маркировки (01.10.2023)*

*если его срок годности составляет до 365 дней

Логика работы при наличии Set Mark

1. При подключенном Set Mark Centrum запроса КМ на кассе не производится.
2. Данные по КМ берутся из Set Mark.
3. После продажи происходит выбитие из кега проданного количества разливного пива.

Подробная документация по настройке касс есть на [портале поддержки CSI](#).

Продажа алкогольных наборов с маркированными безалкогольными напитками

С 5 ноября 2024 года становится обязательной передача сведений в Честный знак о розничной реализации всех видов безалкогольных напитков за исключением соков, нектаров, морсов и напитков на растительном сырье. К таким товарам относятся газировка, энергетики, квас и так далее.



В Set Retail наборы создаются на основе алкогольного товара, где цена на сопутствующие безалкогольные напитки составляет 0 рублей. Общая стоимость набора определяется ценой алкоголя, которая может варьироваться в зависимости от магазина. При этом напитки в наборе можно продать только все вместе по отсканированному штрихкоду с промо-упаковки.

Подробная документация по настройке касс есть на [портале поддержки CSI](#).

Как правильно настроить бизнес-процесс по товарам с маркировкой, продажа которых запрещена

1

Проверить настройки всех обязательных товарных категорий.

Случай запрета продажи



2

Проверить, что ИТ-служба умеет работать с нестандартными сценариями.

Например:

- Новая маркировка, по которой еще нет требований по вводу в оборот кодов маркировки. Такие марки не будут проходить проверку, потребуется включить проверку ввода в оборот.
- Произошла авария со связью или на стороне в Честном знаке. После устранения аварии данные будут некоторое время неактуальны, пока производители и поставщики будут загружать то, что не могли загрузить ранее. Может потребоваться выключить ту или иную проверку на время.

3

Запросить статистику нарушений по своей торговой сети у Честного Знака заранее, чтобы проанализировать типовые нарушения, если они имеют место.

Дополнительно анализ журнала нарушений в Set Mark

Обучение кассиров на отработку запрета продажи на кассе

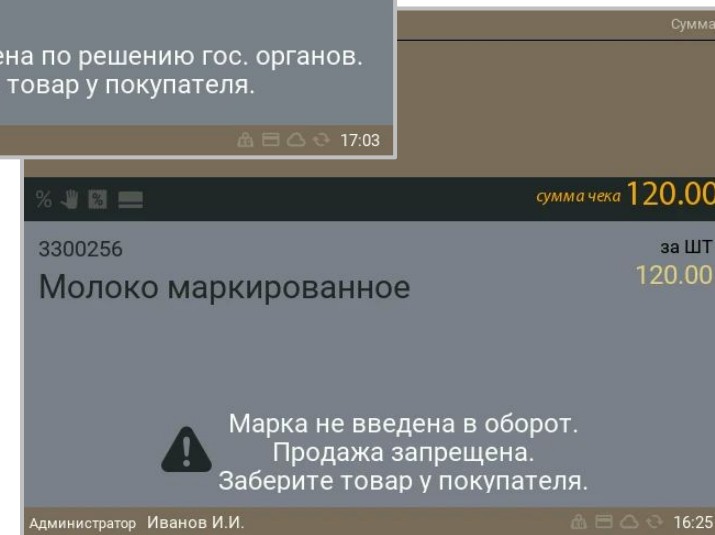
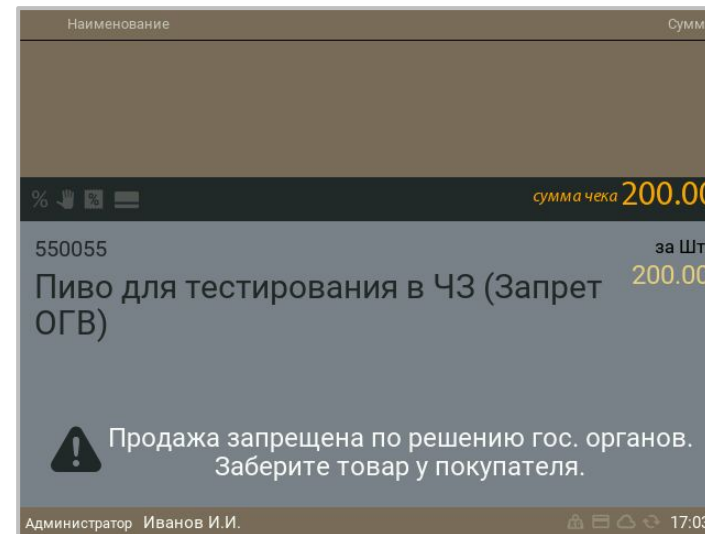
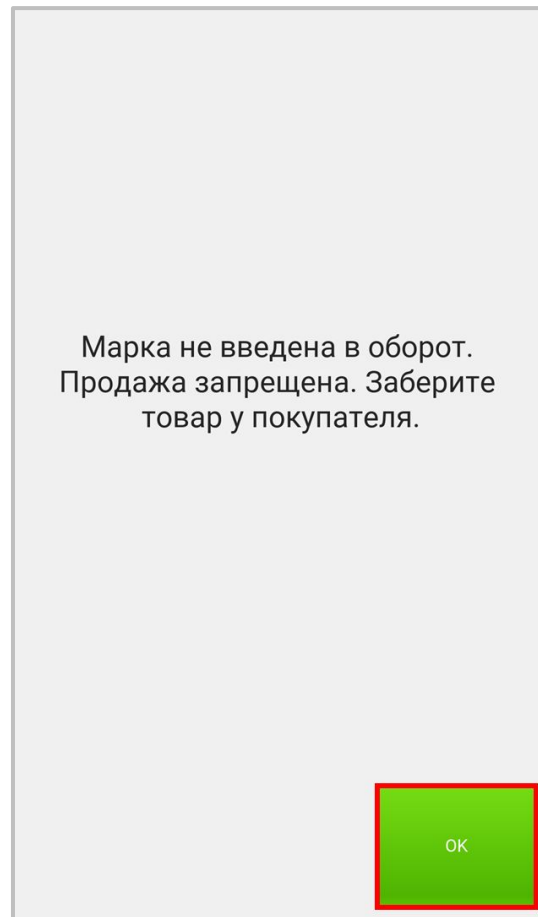
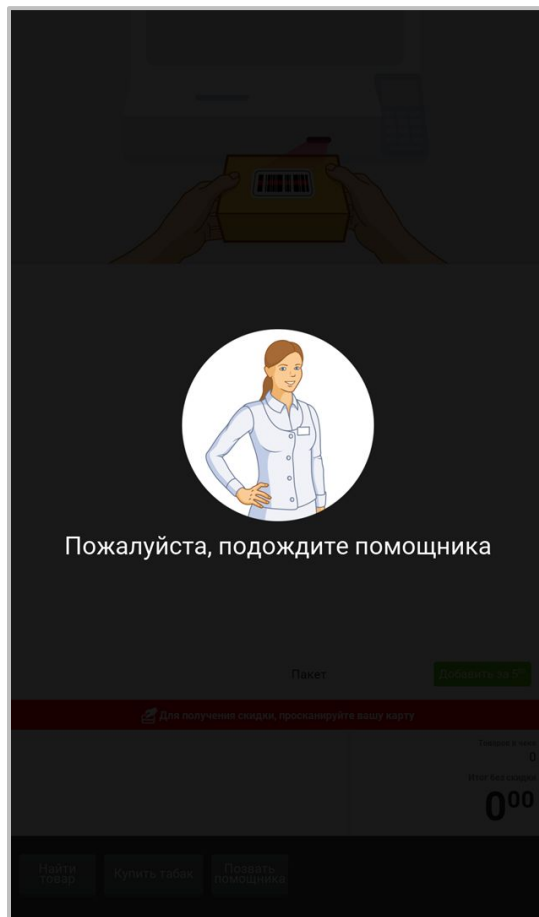

Опрос

Как считаете, нужно ли добавить в Set Retail опцию добавлять товар по коду маркировки (без считывания ШК) для товаров, у которых нет еще обязательного требования выбытия?



Спасибо за внимание

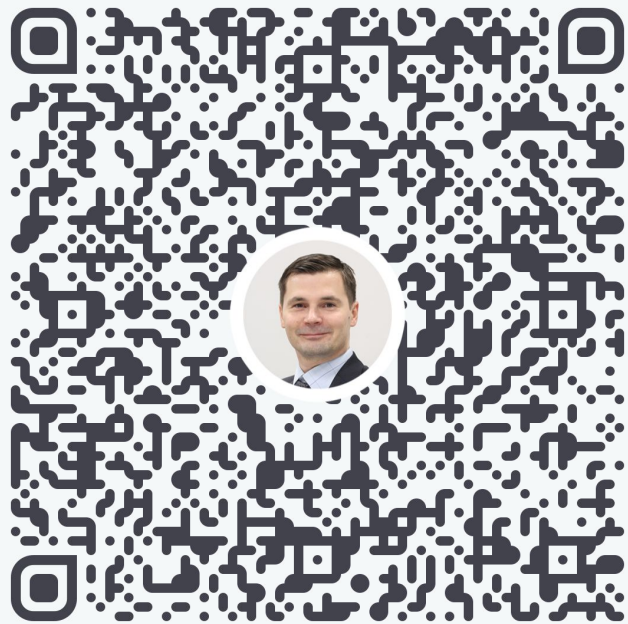

Алексей Анкудинов
Директор по продуктам Set

+7 921 0921793

a.ankudinov@crystals.ru

Приглашаем в наш канал:

https://t.me/sdelali_kassy

